

Pistão a Gás - Força Inversa

Guia de Instalação

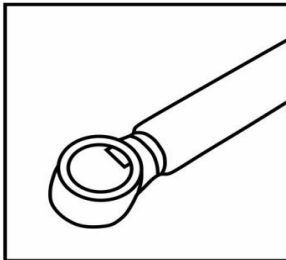

INSTRUÇÕES DE MONTAGEM DO PISTÃO



1- Em ambas extremidades do pistão há uma capa protetora.

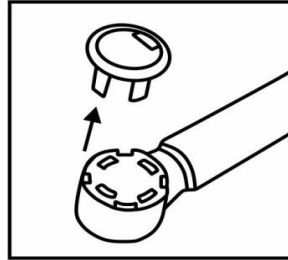

2- Retire esta capa puxando-a para cima.

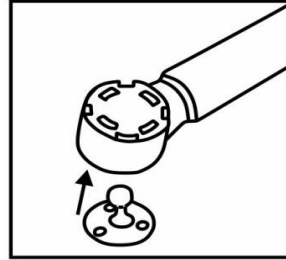

3- Em seguida, sem a capa, encaixe o conector no local indicado.

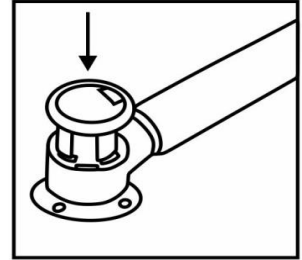

4- Recoloque a capa de proteção para travar o conector. Repita o procedimento na outra extremidade.

INSTRUÇÕES DE INSTALAÇÃO (DIMENSÕES)

O alinhamento na instalação é importante para o funcionamento adequado. Instalar sempre com a haste voltada para baixo.

Siga as medidas abaixo para a correta instalação do pistão, de acordo com o ângulo da porta.

A	H	L
75°	272mm	105mm
90°	251mm	90mm
110°	223mm	80mm

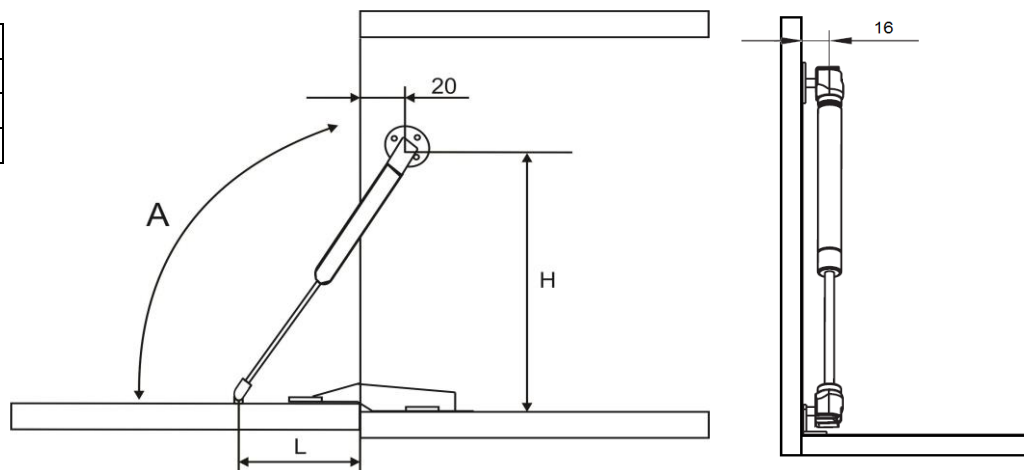

APLICAÇÃO DO PISTÃO (FORÇA)

Para escolher a força do pistão mais adequada para o móvel, deve-se considerar a altura e o peso da porta, conforme a tabela abaixo:

Newton	Altura da Porta (mm) / Peso da porta (kg)			
	300mm	400mm	500mm	600mm
80	6kg	4kg	2kg	-
100	8kg	5kg	4kg	2kg

ATENÇÃO!

⚠ Não utilize óleo lubrificante ou similares para não prejudicar o funcionamento do pistão.